

それでもCO2を出しますか？

それでもエネルギーを浪費しますか？

# CO<sub>2</sub>削減 & 省エネ IH保温炉



2011 愛知環境賞  
金賞受賞

「愛知環境賞」は、資源の循環や環境負荷の低減を目的とした企業、団体等による先駆的で効果的な技術、事業、活動、教育の事例を募集し優れた取組に対して表彰をするとともに、広く紹介することによって新しい生産スタイルや生活スタイルを文化として社会に根付かせ資源循環型社会の形成を促進することをねらいとしています。



浸漬ヒーター型IH保温炉のご案内  
[型式]・IH 20803・IH 21006・IH 21212



イメージからリアルへ  
株式会社 大弘

# IHで、従来保温炉の常識が180°変わります。



## 安全

容器破損による  
溶湯漏れ  
完全防止。

POINT!!

取り替え  
簡単!!

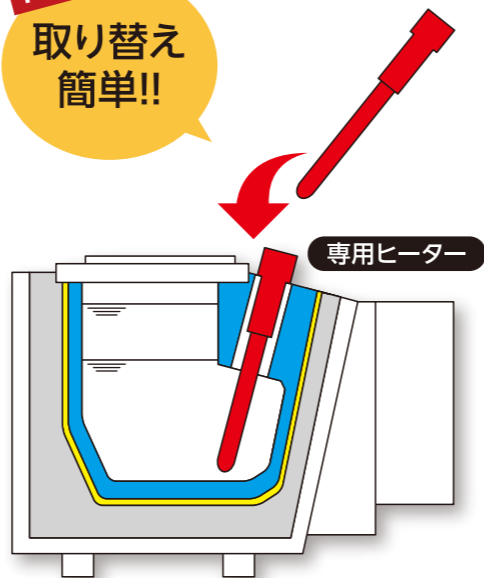

セラミック容器外側を完全に断熱材で  
充填する事で湯漏れを無くします。

壁内センサー、消費電力等の測定値により  
炉体寿命を把握する事ができます。

- ・ノロ取り、セラミック容器点検の必要がありません。
- ・専用ヒーターの交換は10分程度で、安全かつスピーディーに行う事ができます。

## 耐久性

セラミック容器の寿命は4~6年。  
ヒーターの取り替えは2~3年。

溶湯内加熱により消費電力が少なく、  
さらに従来型よりメンテナンスを  
省けて長寿命となります。

従来の容器は鉄製又は黒鉛でしたが、  
IH炉は当社独自のセラミック製で  
製作されています。

POINT!!

無駄な  
作業が減って  
とっても楽!!

## 省エネ

ダイレクト加熱で  
余分なエネルギーを  
大幅にカット!

- ・放散熱をできる限り低減させる事により、ムダなエネルギー使用を大幅カット!
- ・炉体表面温度が40℃~50℃。
- ・消費電力が少ないので、365日稼働が可能。炉を止める必要がありません。

### 〈他社比較〉300kgルツボ型 燃焼保温炉の場合

	従来炉:燃焼式ルツボ炉	新型炉:IHルツボ保温炉
消費エネルギー	操業中 30~36KW 休日 15~18KW	操業中 5.5~6KW 休日 2.5~3KW 約85%削減
CO2量	40 t/年	5.6 t/年 約85%削減
保持温度精度	±10~15℃	±1~2℃ 約10倍
昇温能力 (蓋全閉保温時)	5~10℃/Hr	50℃/Hr 約10倍

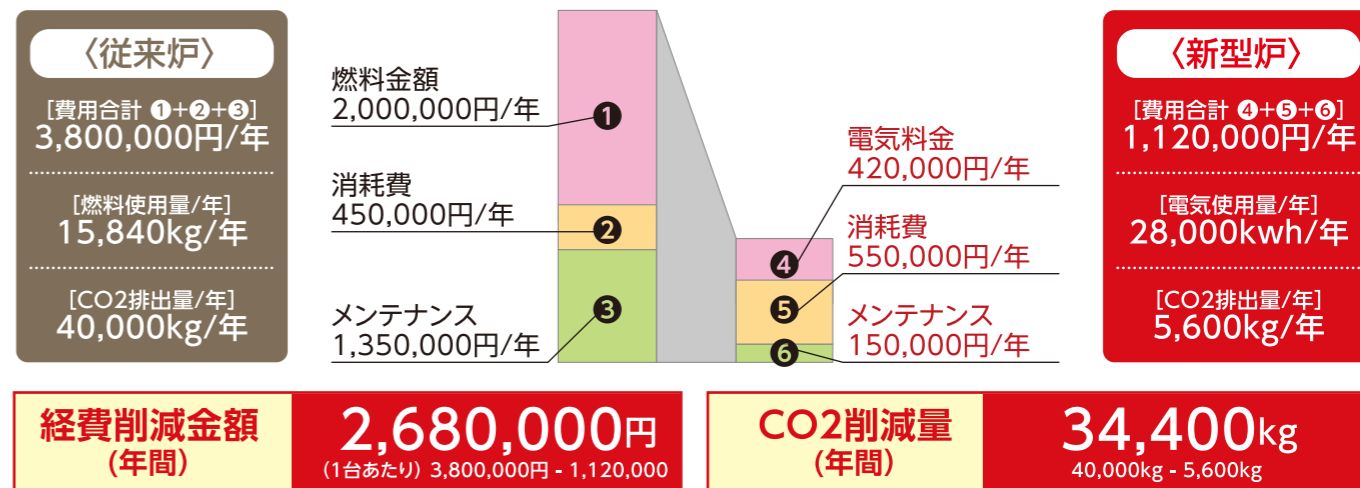

※従来炉、新型炉の各費用・CO2排出量に関しては、お客様のお使いの設備及び使用状況により費用・CO2排出量は変動する場合がございます。

# 浸漬ヒーター型 IH保温炉 仕様



## [型式] IH 20803

- 容量 300kg (最大汲出量120kg)
- 消費電力 操業中5.5~6kw 休日2.5~3kw
- ヒーター容量 8kw (×2本)
- 保持温度精度 設定温度±1~2℃

## [型式] IH 21006

- 容量 600kg (最大汲出量240kg)
- 消費電力 操業中8~8.5kw 休日3.5~4kw
- ヒーター容量 10kw (×2本)
- 保持温度精度 設定温度±1~2℃

## [型式] IH 21212

- 容量 1200kg (最大汲出量600kg)
- 消費電力 操業中9.5~10kw 休日4.5~5kw
- ヒーター容量 12kw (×2本)
- 保持温度精度 設定温度±1~2℃

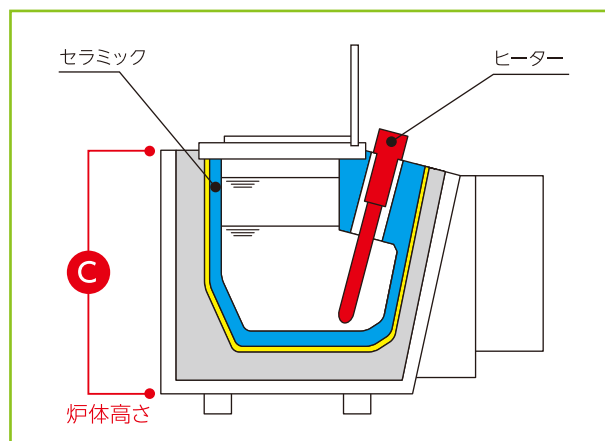
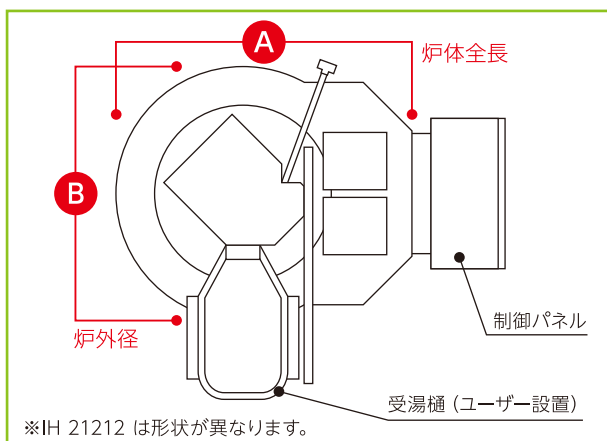

	[型式] IH 20803	[型式] IH 21006	[型式] IH 21212
A (炉全長[mm])	1,200	1,300	1,400
B (炉外径[mm])	φ 1,020	φ 1,150	φ 1,350
C (炉体高さ[mm])	980	1,165	1,165

**!** 安全に関するご注意、取扱説明書をよくお読みの上、正しくお使いください。  
記載内容について、改良のため予告なしに変更する場合がありますので、あらかじめご了承ください。



イメージからリアルへ

株式会社 大弘

<http://www.daikoh-g.co.jp/>

〒452-0932

本社工場: 愛知県清須市朝日貝塚144

第2工場: 愛知県清須市朝日貝塚134

TEL 052-401-5025 FAX 052-401-5027

Email info@daikoh-g.co.jp